



REPUBLIKA HRVATSKA  
DRŽAVNI ZAVOD ZA MJERITELJSTVO

KLASA: UP/I-960-03/06-07/161  
URBROJ: 558-02/5-1-06-2  
Zagreb, 18. prosinac 2006.

Na temelju članka 202. stavka 1. Zakona o općem upravnom postupku ("Narodne novine" broj 53/91), članka 20. stavka 1. Zakona o mjeriteljstvu ("Narodne novine" broj 163/03) i članka 8 stavka 1. Pravilnika o načinu na koji se provodi tipno ispitivanje mjerila ("Narodne novine" broj 82/02), u povodu zahtjeva za tipno ispitivanje mjerila tvrtke METTLER TOLEDO d.o.o, HR-10000 Zagreb, Mandlova 3, radi odobravanja tipa mjerila, ravnatelj Državnog zavoda za mjeriteljstvo izdaje

**RJEŠENJE O ODOBRENJU TIPRA MJERILA**

1. Odobrava se tip mjerila:  
vrsta mjerila: neautomatska elektromehanička vaga  
tvornička oznaka mjerila: SB...  
proizvođač mjerila: Mettler Toledo GmbH  
mjesto I dražava proizvodnje mjerila: 8606 Greifensee; Švicarska  
službena oznaka mjerila: HR M – 2 – 1004
2. Mjerila iz točke 1. ovog tipnog odobrenja mogu se podnositi na ovjeravanje.
3. Ovo tipno odobrenje vrijedi 10 godina.
4. Podaci o tehničkim i mjeriteljskim značajkama mjerila iz točke 1. ovog rješenja, prilog su ovom rješenju i čine njegov sastavni dio.

Obrazloženje

Tvrtka METTLER TOLEDO d.o.o. podnijela je ovom Zavodu, 12. prosinca 2006. godine, zahtjev za tipno odobrenje mjerila iz točke 1. ovog tipnog odobrenja. Uz zahtjev je priloženo tipno odobrenje: EC type - approval certificate broj T2201 izdan od Nederlands Meetinstituut.

Tipno odobrenje za mjerila iz točke 1. ovog tipnog odobrenja izdano je od inozemne ustanove ustanove koju je država ovlastila za poslove zakonskog mjeriteljstava i udovoljava zahtjevima propisanim Pravilnikom o načinu na koji se provodi tipno ispitivanje mjerila, članak 11 ("Narodne novine" broj 82/02),

Slijedom navedenog odlučeno je kao u izreci ovog tipnog odobrenja.

Uputa o pravnom sredstvu

Protiv ovoga rješenja nije dopuštena žalba, ali se može pokrenuti upravni spor tužbom Upravnom sudu Republike Hrvatske u Zagrebu, u roku 30 dana od primitka ovoga rješenja

Upravna pristojba po tarifnom broju 1. i 2. Zakona o upravnim pristojbama ("Narodne novine broj 3/96) u iznosu od 20,00 kn i 50,00 kn naplaćena je od podnositelja zahtjeva i poništena na zahtjevu.

Prilog: kao u tekstu (4 str.)



- Dostaviti:
1. METTLER TOLEDO d.o.o., Mandlova 3, 10000 Zagreb
  2. OMP PJ - Zagreb, Osijek, Rijeka, Split
  3. Pismohrana, ovdje
  4. Glasilo Zavoda

## 1. Opći podaci

Podnositelj zahtjeva: METTLER TOLEDO d.o.o; Mandlova 3; 10010 Zagreb

Proizvođač mjerila: METTLER TOLEDO GmbH; 8606 Greifensee; Švicarska

Vrsta mjerila: Elektromehanička digitalna vaga, s automatskim ravnotežnim položajem, s neautomatskim funkcioniranjem, razreda točnosti II

Tip mjerila: SB...

Službena oznaka tipa: HR M-2-1004

## 2. Opis mjerila

Pokazni uređaj je smješten u kućištu vage. Postoji mogućnost spajanja dodatnog pokaznog uređaja, na kojemu se, kada je priključen na vagu, istovremeno prikazuju rezultati mjerenja kao i na pokaznom uređaju vage.

Prijamnik mase je postavljen direktno na mjerni pretvornik sile.

Vaga ima razulju za osiguranje postavljanja u vodoravni položaj.

Vaga se može napajati iz mreže preko uz vagu isporučenog mrežnog transformatora, ili uz dodatni sklop ugrađenih akumulatora. Ugrađeni su programi za brojanje komada jednake težine ("Stückzählen"), za postotno vaganje ("Prozentwägen"), za usrednjavanje iznosa izmjerene težine kod mjerenja težine pokretnih objekata – npr. životinja ("Dynamisches Wägen"). Izgled vage je prikazan na slici 1.

## 3. Tehnički podaci

	SB	
Razred točnosti	II	
Max.	$\leq 32100 \text{ g}$	
e	$\geq 1 \text{ g}$	
d	$e = d$ ili $e = 10d$ ili Delta range ( $d=0,1e$ u području do $0,2max$ )	
n	$\leq 32100$ za vage s jednim mjernim područjem	
Temperaturno područje	$+ 10 \text{ °C} / +30 \text{ °C}$	
Područje tare	$\leq max$	
Sučelje	RS232 ili LC	

Mjerno područje s vrijednostima max, min, d, e i brojem ispitnih podjeljaka treba odabrati u skladu sa zahtjevima Pravilnika o tehničkim zahtjevima i postupcima ocjene sukladnosti za neautomatske vage (NN 1/05), dodatka I, točaka 2. i 3.

Osnovne značajke vage:

- Početno postavljanje ništičnog položaja;
- Praćenje ništičnog položaja;
- Kombinirano poluautomatsko namještanje nule i tare;
- Određivanje stabilne ravnoteže;
- Uređaj za unutrašnje ugađanje (kalibraciju);
- Brojanje komada;
- Postotni način rada;
- Izražavanje rezultata mjerenja u različitim jedinicama;
- Kontrola pokazivača, ispisivanje koda greške.

#### 4. Dokumentacija za identifikaciju mjerila i prikaz zaštite od neovlaštenog pristupa

Slika 1	Izgled vage SB... s dodatnim pokaznim uređajem i bez njega	
Slika 2	Dodatni pokazni uređaj – zidni model	
Slika 3	Zaštita i ovjera vaga SB...	

#### 5. natpisi i oznake

Na vagu se moraju postaviti slijedeći natpisi i oznake.

- 1) tvrtka ili znak proizvođača;
- 2) tip vage;
- 3) razred točnosti;
- 4) službena oznaka tipa vage;
- 5) serijski ili tvornički broj vage;
- 6) mjerno područje "od ... do ..." ili "Min ... Max ..." za svako mjerno područje;
- 7) ispitni podjeljak ( $e= \dots$ ) i podjeljak ( $d= \dots$ ) za svako mjerno područje;
- 8) temperaturno područje rada;
- 9) nazivni napon i nazivna frekvencija izvora napajanja.

#### 6. Postupak ovjeravanja vage

Vage se ovjeravaju u skladu s Pravilnikom o tehničkim zahtjevima i postupcima ocjene sukladnosti za neautomatske vage (NN 1/05).

#### 7. Način žigosanja vage

Vagu se na odgovarajući način mora zaštititi od neovlaštenog pristupa komponentama, koje korisnik ne smije rastavljati niti podešavati, te godišnjim ovjernim žigom ovjeriti ispravnost vage.

Ovjera ispravnosti vage vrši se postavljanjem godišnjeg ovjernog žiga - naljepnice na uočljivo mjesto, tako da ne ometa niti jednu funkciju vage.

Natpisna pločica se osigurava od skidanja zaštitnom naljepnicom.

Zaštita od neovlaštenog pristupa komponentama, koje korisnik ne smije rastavljati niti podešavati, vrši se zaštitnim žigom u obliku naljepnice, koji se postavlja preko otvora iznad tipkala za ulaz u servisni način rada i preko vijka koji spaja polutke kućišta. Obje pozicije se nalaze na prednjoj strani ispod prijamnika tereta.

Nakon ovjere vage, potrebno je vagu odspojiti od napajanja (izvući kabel iz mrežne priključnice).

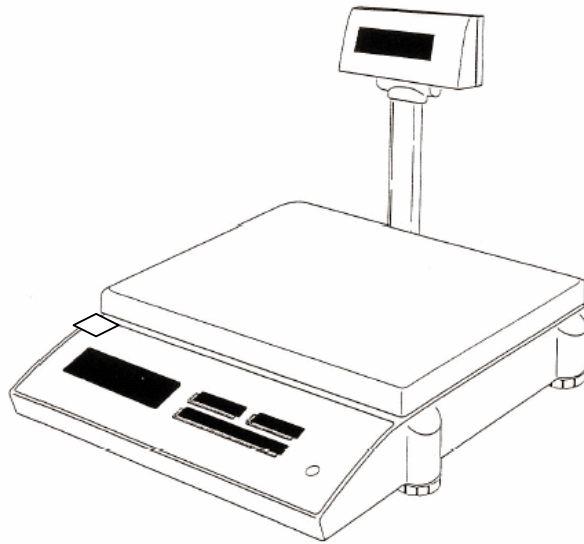

Slika 1. Izgled vage SB... s dodatnim pokaznim uređajem i bez njega

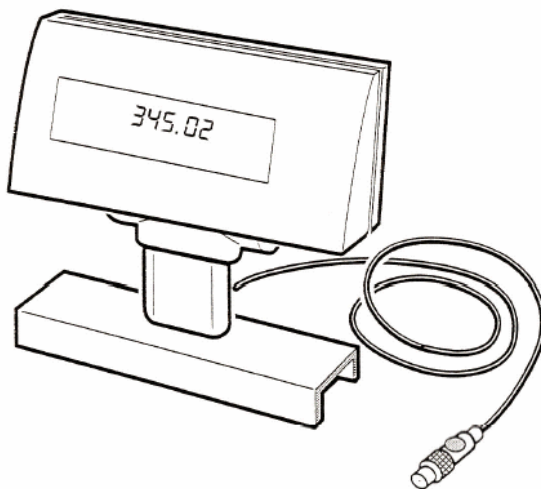

Slika 2. Dodatni pokazni uređaj – zidni model

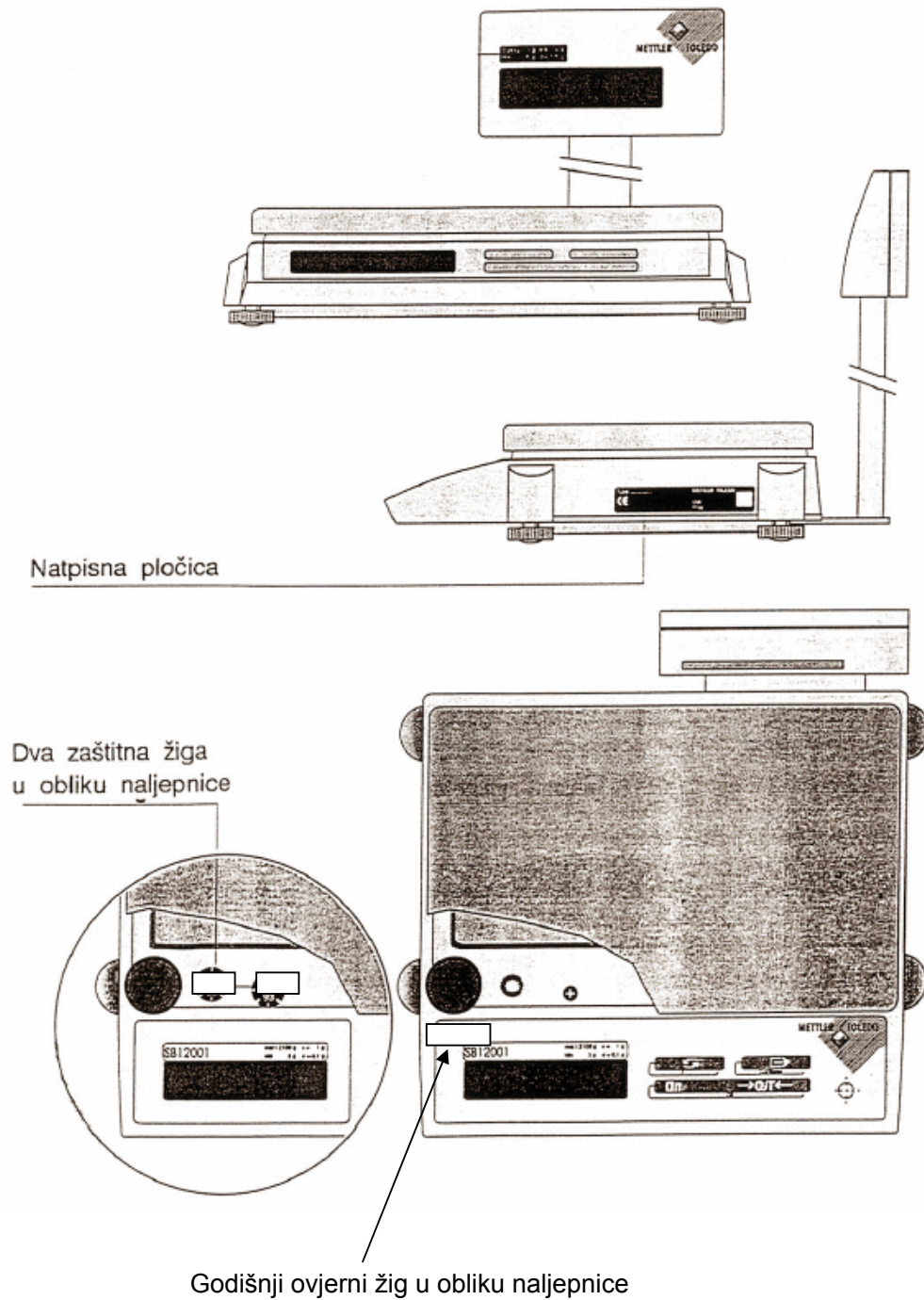

Slika 3. Zaštita i ovjera vaga SB...